

## 过滤设备

---

### ➤ 按压差的形式分类：

- ①压滤和吸滤：叶滤机、板框压滤机，回转真空过滤机
- ②离心过滤：各类离心机

### ➤ 按操作的连续性分类

- ①间歇：过滤、洗涤、卸饼、清洗、安装等步骤，如叶滤机、板框压滤机等；
- ②连续：上述过程同时进行，大多真空操作，如转筒真空过滤机、圆盘真空过滤机等。

# 过滤过程示意

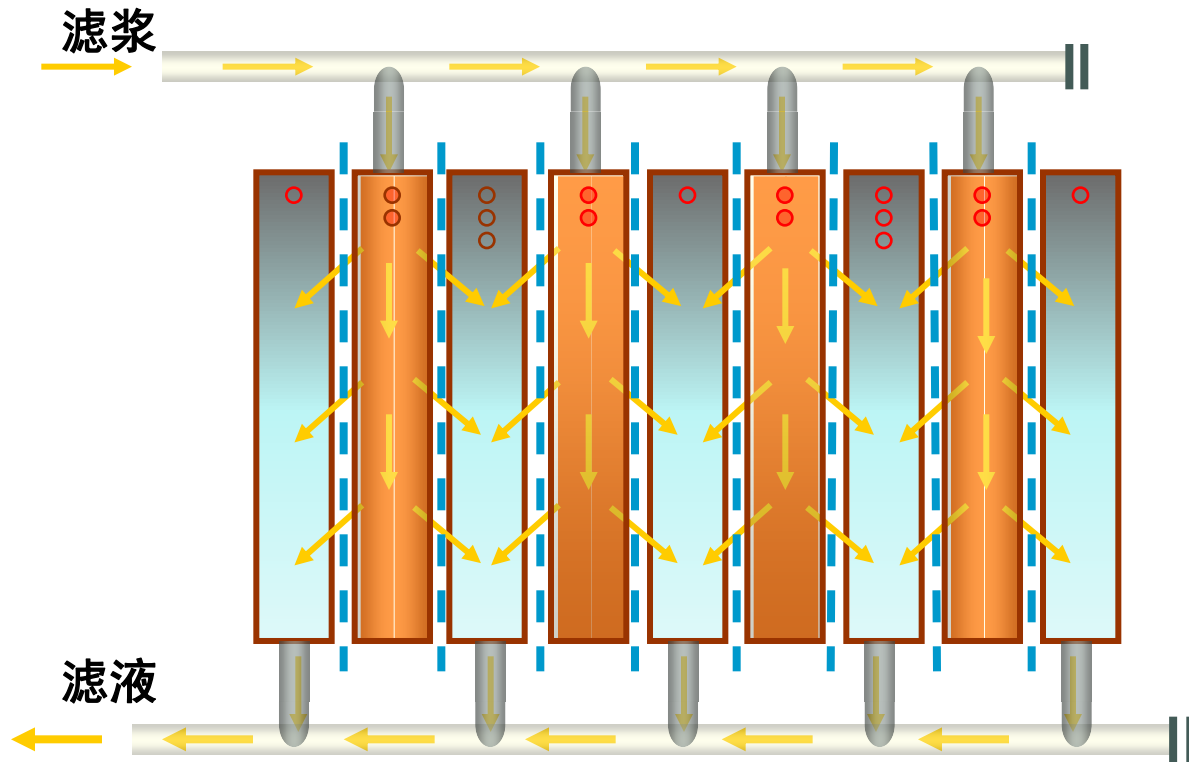

# 洗涤过程示意

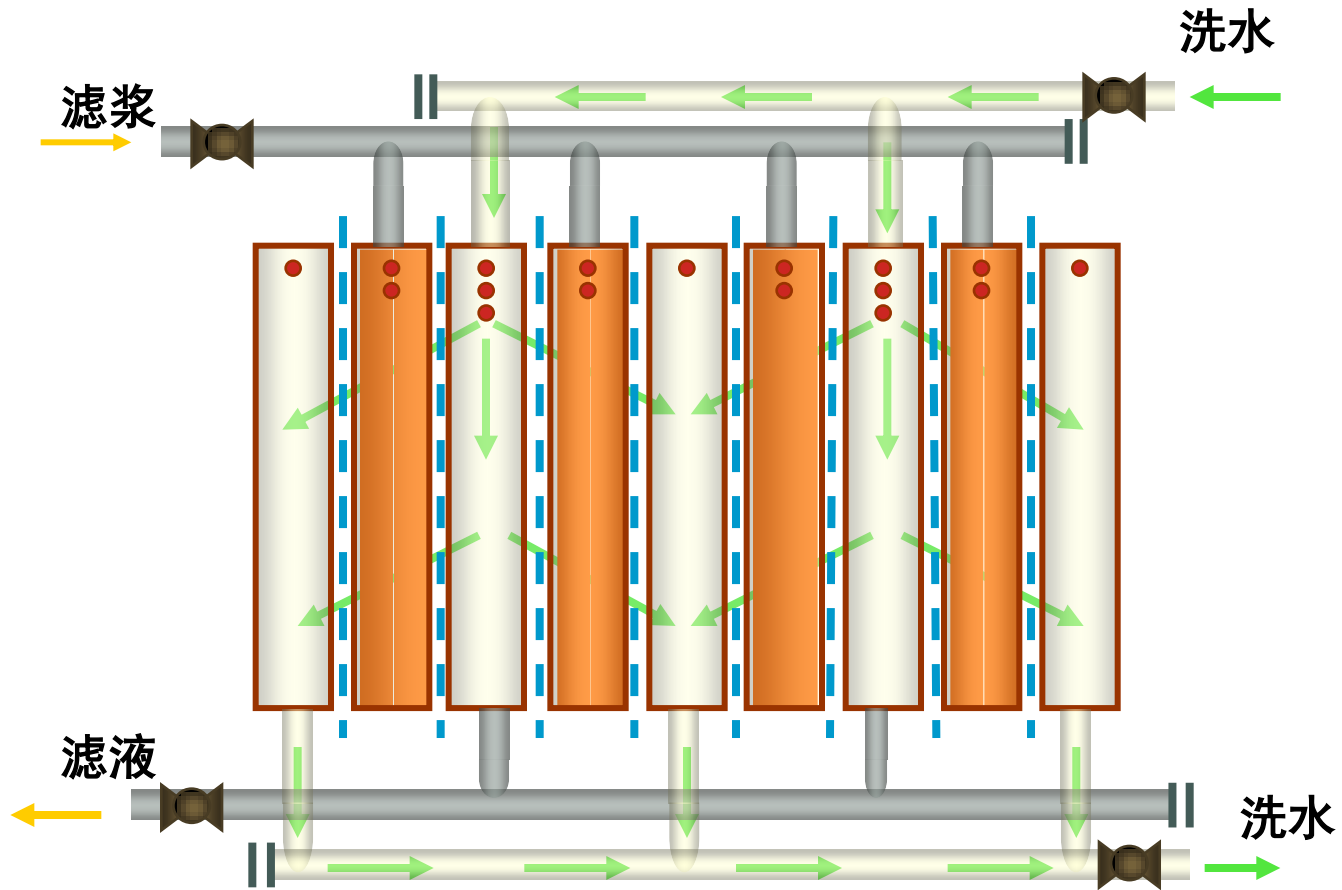

# 加压叶滤机

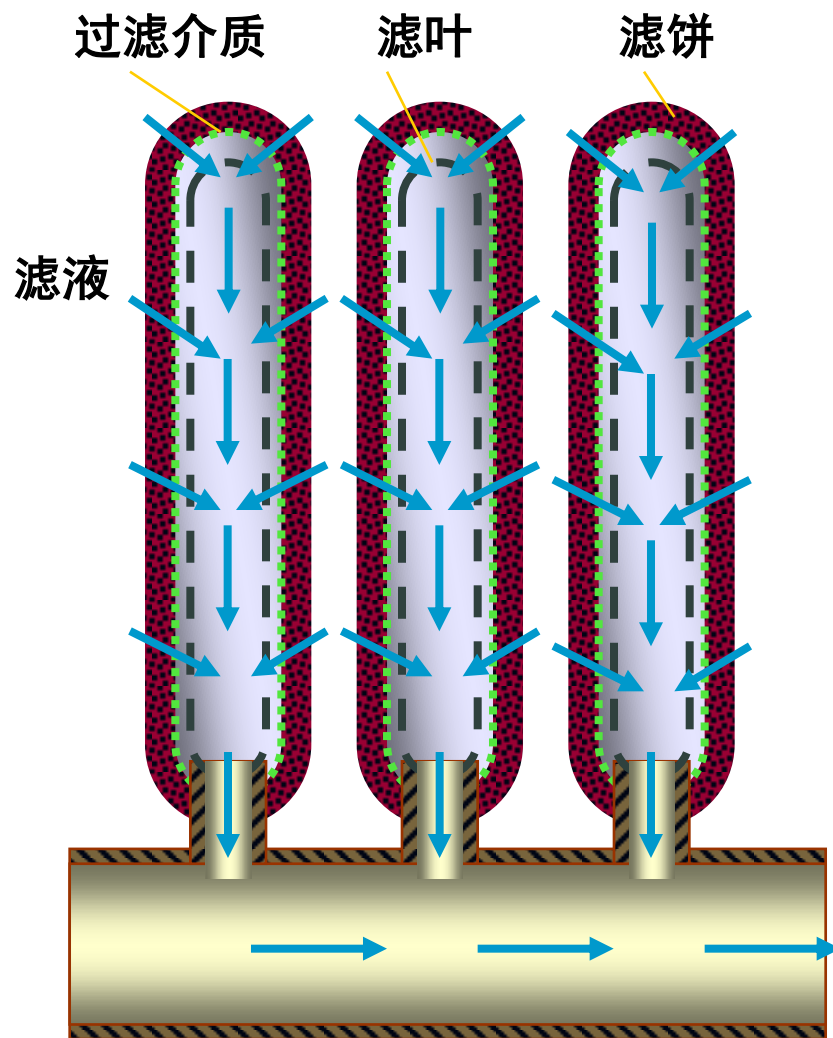
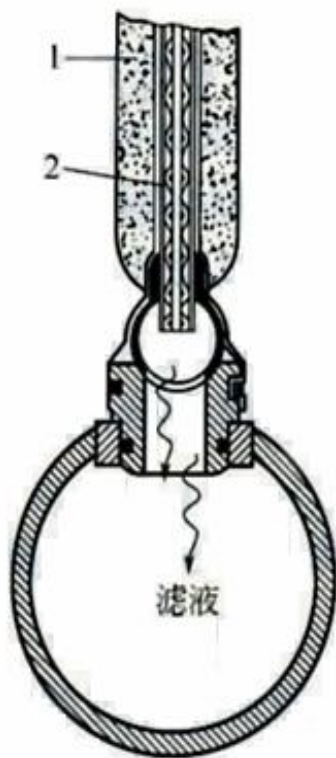
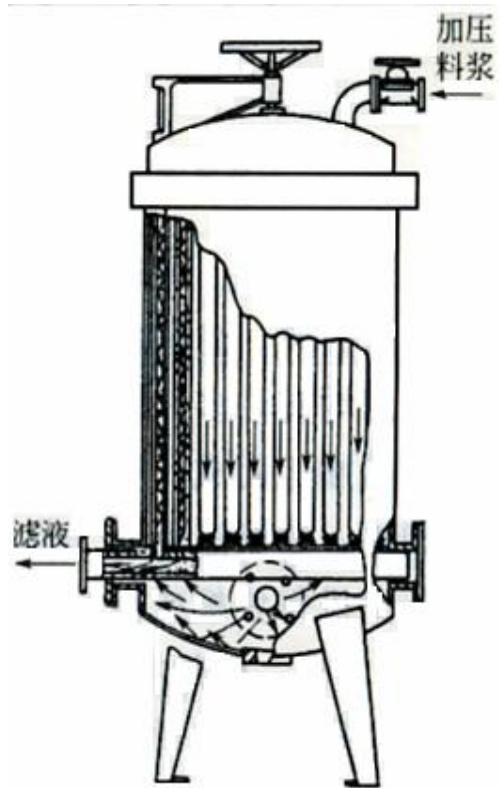

## 转筒真空过滤机

是连续过滤操作设备，过滤，洗涤，卸饼连续进行。

- 关键部件——分配头：转动盘和固定盘
- 特点：过滤面积不大，极限压差760mmHg

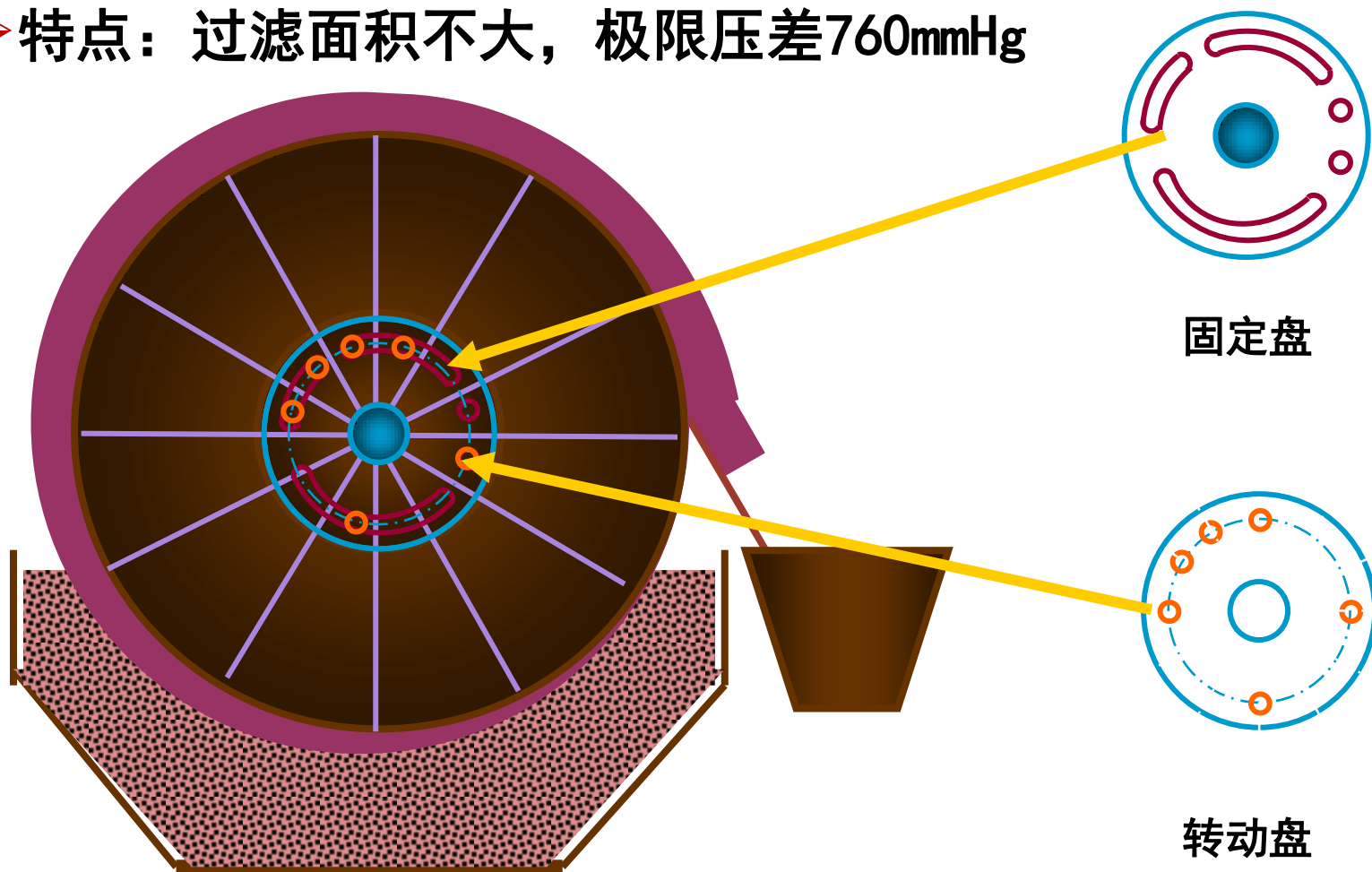

# 转筒真空过滤机操作示意

